



## GL102



код / code	упаковка (шт.) / packing (pcs.)
GL102GR/50/3	158
GL102GR/80/3	158
GL102GR/100/3	158

**Установка на корпус и фасад /**  
Installing the housing and facade

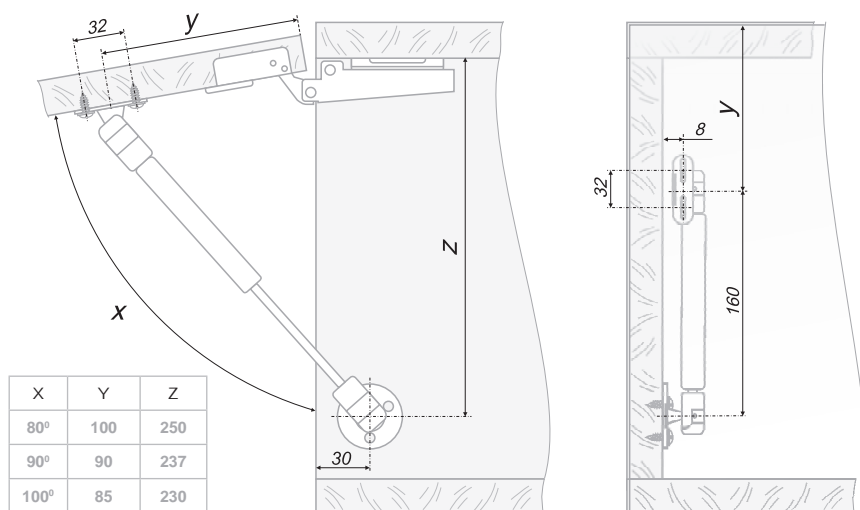

X	Y	Z
80°	100	250
90°	90	237
100°	85	230

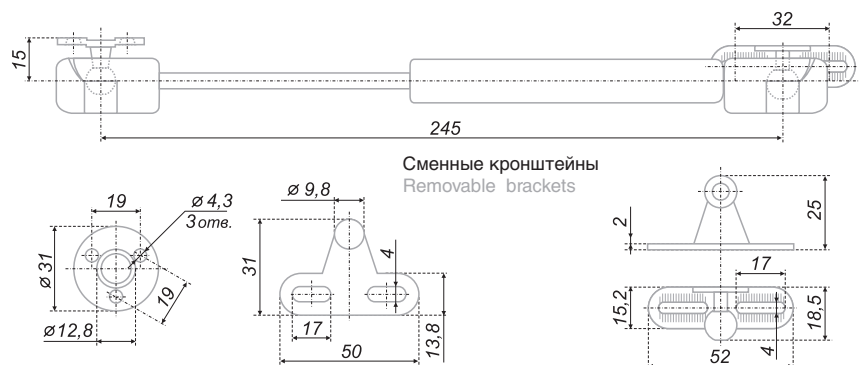

\*GL102 может быть установлен как с традиционными петлями (H100, H200, H102, H680), так и с петлями с доводчиком (H301, H302, H306) /  
\*GL102 can be installed traditional hinges (H100, H200, H102, H680), and with soft closing hinges (H301, H302, H306)

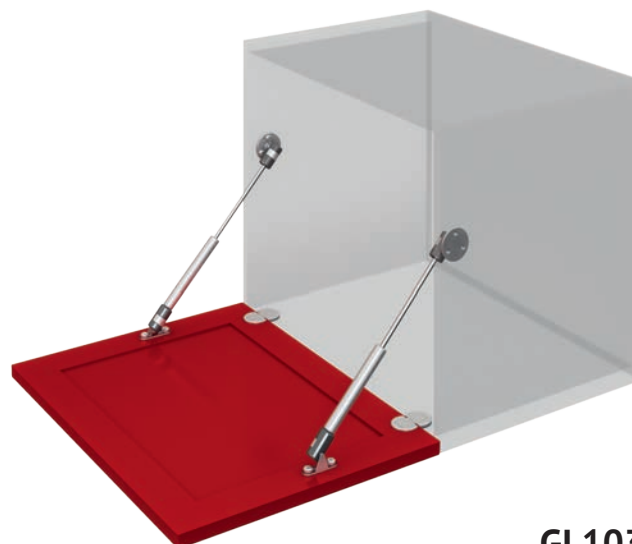

**GL103**



**Установка на корпус и фасад /  
Installing the housing and facade**

	код / code	упаковка (шт.) / packing (pcs.)
●	GL103GR/50/3	158 100
●	GL103GR/80/3	158 100
●	GL103GR/100/3	158 100

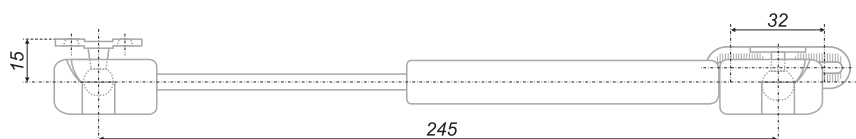
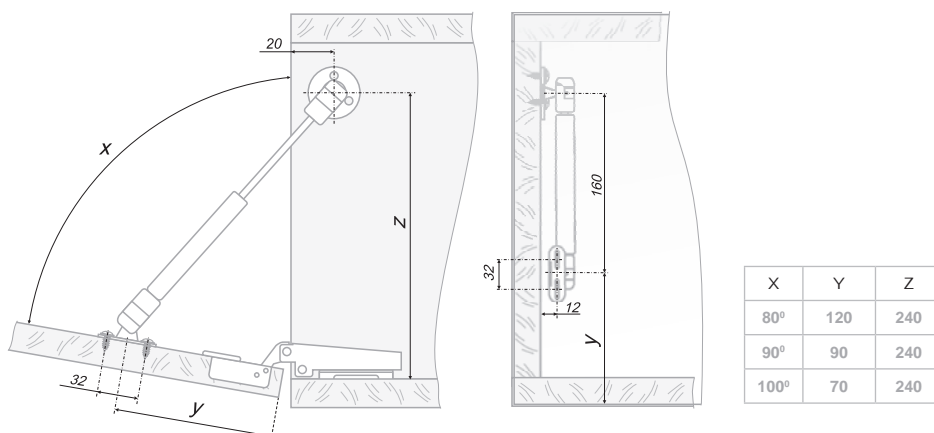

**Сменные кронштейны  
Removable brackets**

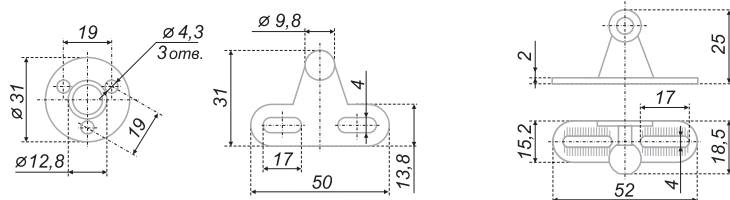

\*GL103 может быть установлен как с секретерной петлей HS001, так и с традиционными петлями (H100, H200, H102, H680) /  
\*GL103 can be installed as with secretaire hinge HS001, as with traditional hinges (H100, H200, H102, H680)



## AEROBUS



название / name	высота фасада / height	вес фасада / weight	короткий артикул / short code	артикул / code		упаковка (шт.) / packing (pcs.)
AEROBUS	H400	2,4-5,5 KG	D40	59.0VBS.A9.D40.0B00		1
	H350	2,7-6,3 KG				1
	H300	3,2-7,4 KG				1
	H250	3,8-8,9 KG				1
	H200	4,8-11,0 KG				1
	H180	5,3-12,3 KG				1

Подъемный механизм для малогабаритных и нетяжелых фасадов верхних модулей гарнитуров, а также встраиваемых решений. AEROBUS предоставляет потребителю простой и удобный распашной способ открывания фасада: по дуговой траектории вверх, обеспечивая максимальный доступ к содержимому шкафа. Крепление аналогично принципу петель clip-on: фасад просто пристегивается к механизму с правой и левой стороны. AEROBUS подходит для небольших фасадов разных размеров: от 180 до 400 мм, весом от 2,4 до 12,3 кг /

AEROBUS - lifting mechanism for compact and light facades for upper furniture modules, as well as for embedded solutions above technique, refrigerators. AEROBUS provides consumers simple and convenient swing way to open the front: by the arc upward trajectory, providing maximum access to the contents of the cabinet. Mounting is similar to the principle of clip-on hinges: the mechanism simply clips on to the facade - to the left or right side of the box. AEROBUS suitable for small facades in size from 180 to 400 mm, a weight of 2,4 to 12,3 kg.

Все, что нужно для сборки, установки AEROBUS на мебель, уже вложено в упаковку /

All the necessary for assembly and installation of AEROBUS to furniture is already inside the packaging

Комплект AEROBUS включает в себя:

- 2 механизма, RX и LX
- 2 крышки, RX и LX
- 2 крепежных планки
- Саморез (4\*35) (8 шт.)
- Саморез (4\*15) (6 шт.)
- Инструкция по сборке

The delivery package of AEROBUS includes:

- 2 mechanism, RX and LX
- 2 covers, RX and LX
- 2 mounting trims
- Screws (4\*35) (8 pcs.)
- Screws (4\*15) (6 pcs.)
- Instructions for assembly

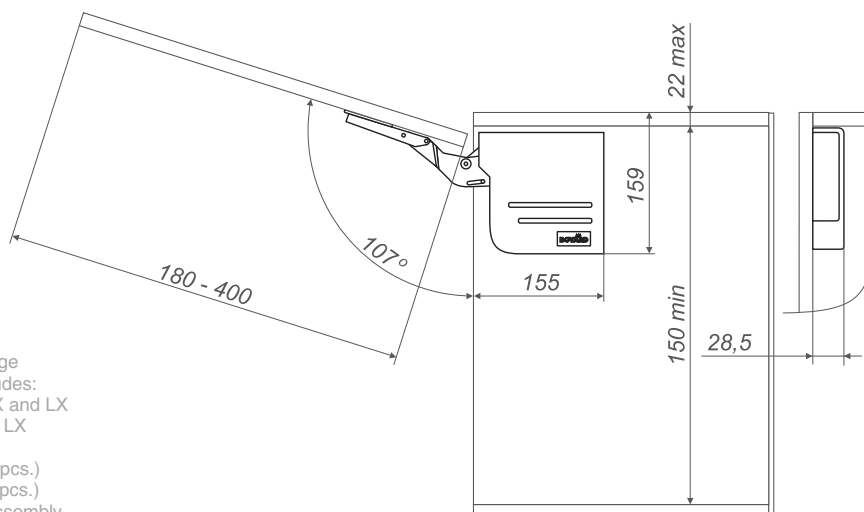

**Инструкция по установке механизма /**  
Installation manual of mechanism

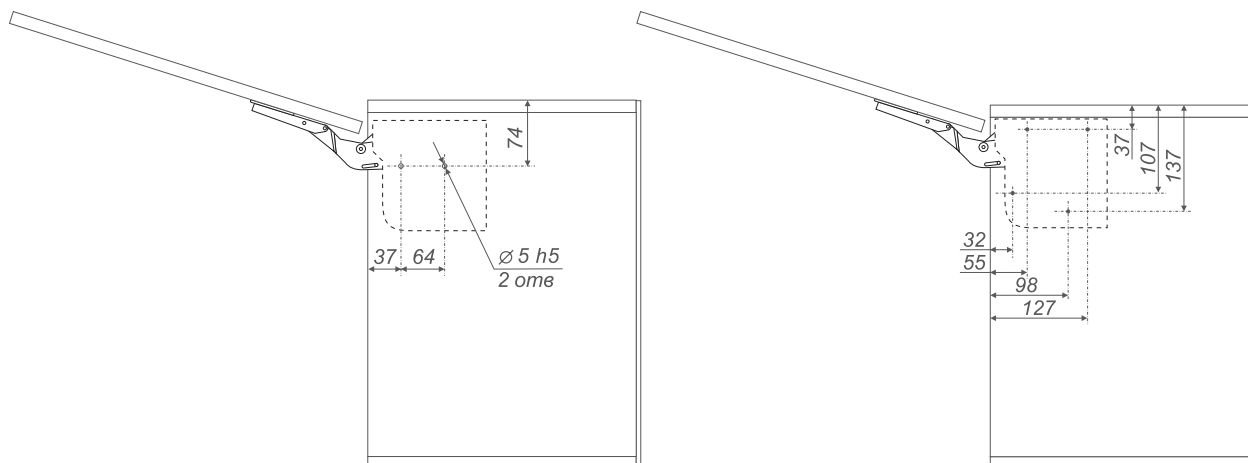

Предварительное сверление  
центровочных отверстий /  
Pre-drilling of centering holes

**Крепление планки на фасад и установка крышки на механизм /**  
Fastening of the bracket on the facade and installation of a cover on the mechanism

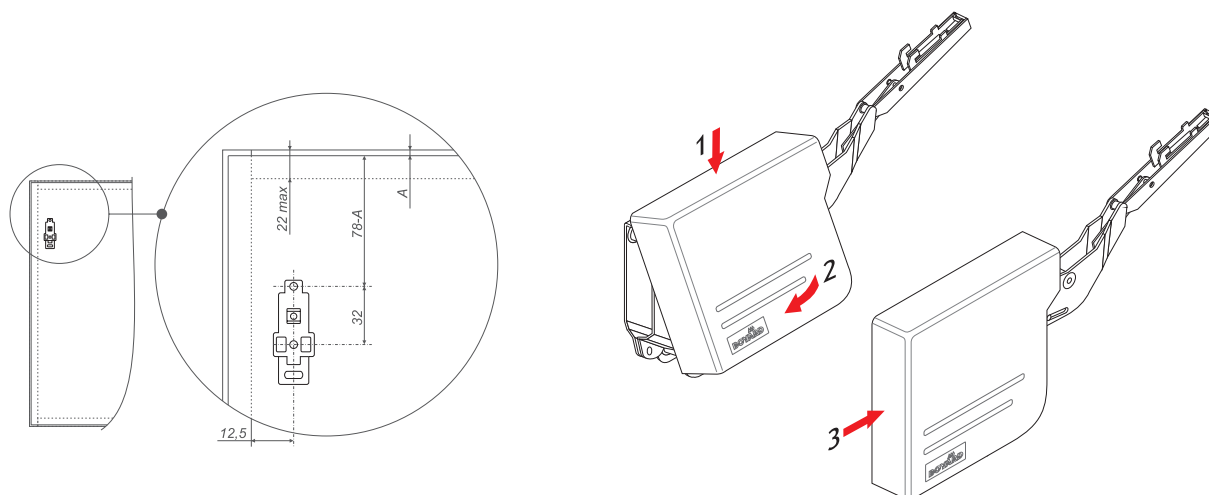

**Регулировка фасада /**  
Adjustment of facade

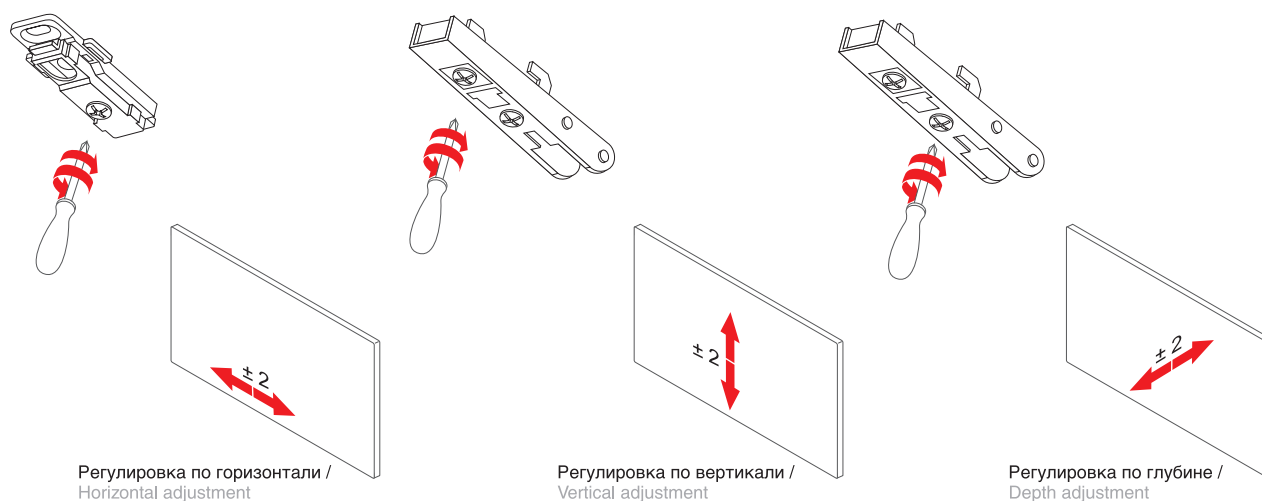

Регулировка по горизонтали /  
Horizontal adjustment

Регулировка по вертикали /  
Vertical adjustment

Регулировка по глубине /  
Depth adjustment